



## ARI

design Emanuela Garbin - Mario Dell'Orto  
2014

Ein Himmelbett weckt romantische Gefühle, aber Ari ist mit der trockenen Strenge seiner Linienführung unverkennbar modern. Die matt ausgeführte Lackierung mit 'Galuchat' Effekt verleiht der Struktur aus Toulipier Vollholz Leuchtkraft und ist in zwei Farbtönen erhältlich: Laguna und Deserto.

Gepolstertes Kopfteil mit abziehbarem Stoff-, Ecopelle- oder Lederbezug. Liegefläche mit festen Federleisten mit Härteregulierung, nur als Ehebett erhältlich. Füße und Verbindungsteile chromschwarz.

**flou**

LA CULTURA DEL DORMIRE.



ARI  
design Emanuela Garbin - Mario Dell'Orto 2014

AUSSENMASSE  
UNTERGESTELLE UND LIEGEFLÄCHEN

MASSE IN CM.

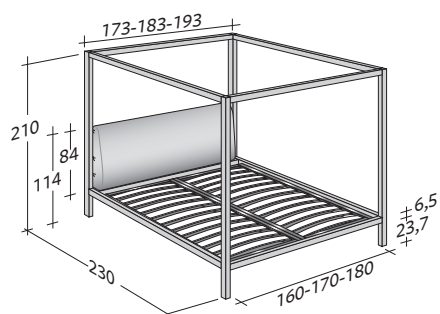

FESTE FEDERLEISTEN MIT HÄRTEREGULIERUNG